

На правах рукописи

Филатов Сергей Анатольевич

**НЕПРЕРЫВНОЕ ПРОФЕССИОНАЛЬНОЕ ОБРАЗОВАНИЕ В
КОНТЕКСТЕ ЭКОНОМИКИ, ОСНОВАННОЙ НА ЗНАНИЯХ**

Специальность 08.00.01 – Экономическая теория

АВТОРЕФЕРАТ

диссертации на соискание ученой степени

доктора экономических наук

Томск - 2006

Работа выполнена на кафедре экономической теории Новосибирского государственного университета экономики и управления.

Научный консультант:

заслуженный работник высшей школы РФ,
доктор экономических наук, профессор
Гусев Юрий Васильевич

Официальные оппоненты:

заслуженный экономист России,
доктор экономических наук, профессор
Гусейнов Рифат Мир – Ахмед оглы

доктор экономических наук, профессор
Курбатова Маргарита Владимировна

доктор экономических наук, профессор
Сысолятин Евгений Дмитриевич

Ведущая организация:

Государственное образовательное учреждение
высшего профессионального образования
“Байкальский государственный университет
экономики и права”

Защита состоится 9 февраля 2006 года в 14¹⁰ часов на заседании диссертационного совета Д 212.267.11 при Томском государственном университете по адресу: 634050, г. Томск, пр. Ленина, 36, главный корпус ТГУ, ауд. 119.

С диссертацией можно ознакомиться в Научной библиотеке Томского государственного университета.

Автореферат разослан декабря 2005 года.

Учёный секретарь
диссертационного совета
доктор экономических наук,
профессор

Коломиец Т.И.

I. ОБЩАЯ ХАРАКТЕРИСТИКА РАБОТЫ

Актуальность исследования. Наступивший XXI век видится в координатах стремительных перемен, резкого ускорения исторического времени, глобализации и универсализации, доминирования новых информационно-коммуникационных технологий. В то же самое время это будет век всё более жестких ресурсных, экологических и демографических ограничений. Но чем более жёсткие требования будет выдвигать перед человечеством природа, тем большее значение будут приобретать знания людей, их способности, ключевые компетенции. Всё это означает, что новое столетие по определению будет веком образования. Уже этим обстоятельством определяется актуальность научных исследований, посвящённых образовательной проблематике.

В конце прошлого столетия разразился глубокий кризис образования, связанный с переходом от индустриального к постиндустриальному обществу, от индустриальной экономики к экономике, основанной на знаниях. Причина этого кризиса кроется в обострении противоречия между происходящими качественными изменениями в современном общественном производстве за счет резкого увеличения его знание-интенсивности и эволюционно-экстенсивным развитием профессионального образования в рамках традиционных его форм. Кризис приобрел глобальный характер, охватил все страны, хотя с разной степенью остроты. Однако одновременно это явилось началом коренной перестройки системы образования, формирования принципиально новой образовательной модели, адекватной постиндустриальной эпохе – системы непрерывного профессионального образования.

Проблема формирования системы непрерывного профессионального образования может быть правильно интерпретирована и успешно решена лишь в общем контексте становления и развития экономики, основанной на знаниях. Это такая экономика, которая не только непрерывно использует знания в разнообразной форме, но и создаёт их в виде высокотехнологичной продукции, высококвалифицированных услуг, научной продукции и образования. Новая образовательная модель является условием и одновременно следствием данного типа экономики. Во-первых, в экономике, основанной на знаниях, непрерывные инновации и модернизации сферы общественного производства предполагают столь же непрерывное профессиональное образование. Во-вторых, наиболее полная реализация принципа непрерывности образования возможна лишь в экономической системе, основанной на знаниях, в условиях постоянной востребованности знаний и умений человека.

Было бы глубоким заблуждением считать, что проблемы формирования экономики, основанной на знаниях, и системы непрерывного профессионального образования как неотъемлемого её компонента в настоящее время остро стоят лишь перед высокоразвитыми странами, но не перед Россией. На наш взгляд, именно сейчас, переходя к новому этапу экономических реформ в нашей стране, мы должны чётко представлять себе

контуры той социально-экономической системы, к которой следует стремиться. У нас не вызывает никаких сомнений, что это должна быть динамичная, способная к саморазвитию экономика, позволяющая эффективно использовать все производственные ресурсы (среди которых стратегическое значение приобретают знания), содействовать реализации интеллектуального потенциала страны на основе развития науки и образования и повышения его востребованности хозяйственной системой, опирающейся на современные общественные отношения. Следовательно, речь должна идти о выработке стратегии социально-экономического прорыва в условиях формирующегося постиндустриального общества и его экономического фундамента – экономики, основанной на знаниях. Думается, что именно данная мысль отражена в Послании Президента Российской Федерации Федеральному собранию в 2005 году, где отмечается необходимость разработки и реализации политики, устремлённой в будущее. Остаётся только добавить, что непременной составляющей такой политики является формирование и реализация новой образовательной модели – непрерывного образования.

Экономика, основанная на знаниях, знаменует собой новый этап в экономическом развитии цивилизации, который характеризуется значительным усложнением его структурных и функциональных параметров, беспрецедентным повышением роли человека в социально-экономической системе как генератора, носителя знаний и их активного пользователя. В связи с этим представляется весьма актуальным исследование новых процессов и явлений в сфере профессионального образования, выявление их существенных характеристик и на основе этого разработка прогностической модели взаимодействия образовательной системы с социально-экономической средой на основе концепции непрерывности.

Степень разработанности проблемы. Активная разработка проблемы формирования новой образовательной модели начинается со второй половины 60-х – начала 70-х гг. В работах П. Ланграна, А. Корреа, Р. Даве, П. Шукла и других авторов ощущается стремление выявить основные черты данного феномена, отношение непрерывного образования к традиционной образовательной системе, разработать правильную стратегию перестройки образования.

Разработка концепции непрерывного образования приобрела международные масштабы, прежде всего, благодаря деятельности ЮНЕСКО, ее научных центров и организованных по ее инициативе комиссий.

Исследование проблемы непрерывного образования в России начинается с середины 70-х годов прошлого столетия и соответствует общемировым тенденциям. Среди научных работ данного периода отметим монографию А.П. Владиславлева (1978). В ней автор делает попытку системной интерпретации непрерывного образования.

В последнее десятилетие прошлого столетия и первые годы XXI в. появилось немало работ, специально посвящённых изучению теоретических и практических проблем формирования новой образовательной модели в

ведущих странах мирового сообщества. Среди них отметим труды Б.Л. Вульфсона, А.И. Галагана, О.Н. Олейниковой, П.С. Хейфеца и др.

Ещё большее внимание было уделено отечественными авторами проблемам формирования системы непрерывного образования в России, преобразования её (системы) различных компонентов на основе принципа непрерывности. Можно выделить труды таких исследователей как А.А. Вербицкий, С.Г. Вершловский, Б.С. Гершунский, В.А. Ермоленко, Г.Л. Ильин, М.В. Кларин, Г.А. Ключарев, М.И. Махмутов, А.М. Новиков, П.Н. Новиков, В.Г. Онушкин, Е.И. Огарев и др. Однако в этих работах акцент сделан либо на особенностях философского осмысления проблем современного образования, либо внимание авторов сосредоточено на изучении социально-педагогических или психолого-педагогических проблем формирования новой образовательной модели.

Социально-экономический анализ образования как сферы производства образовательных услуг представляет собой относительно новое направление научных исследований в нашей стране. Развитие этого направления в настоящее время связано, в первую очередь, с развитием рыночных отношений, с формированием новой социально-экономической среды в российском обществе. Среди работ этого направления отметим исследования Г.А. Балыхина, С.А. Белякова, А.Б. Вифлеемского, А.А. Воронина, И.В. Ишиной, М.В. Курбатовой, М.А. Лукашенко, А.И. Михайлушкина, Е.Н. Подшибякиной, Б.С. Рябушкина, В.В. Чекмарева, В.П. Щетинина и др.

Во многих работах глубоко исследуются отдельные аспекты социально-экономических отношений сферы образования. В частности, такие авторы как Ю.Г. Быченко, А.И. Добрынин, С.А. Дятлов, И.В. Ильинский, М.М. Критский, С.А. Курганский, Л.Г. Симкина, В.Е. Харченко, Е.Д. Цыренова и др. изучают роль образования в формировании и развитии человеческого капитала. В работах Ш.З. Валиева, Г.И. Лукина, Н.А. Филипповой, Д.С. Чернейко и многих других исследуются проблемы формирования рынка образовательных услуг и его взаимодействия с рынком труда. В.Н. Аверкин, М.Б. Алексеева, М.В. Артюхов, Л.Г. Ефремов, Е.Б. Куркин, М.И. Попова, Н.П. Пищулин и др. посвящают свои труды изучению проблем управления образовательными системами.

Несмотря на определённую разработанность отмеченных выше аспектов социально-экономических отношений сферы образования, многие проблемы ещё ждут своего решения. В ряду таких проблем находится и проблема изучения социально-экономической сущности феномена образования человека на протяжении всей его жизни, выявления закономерностей формирования и развития (эволюции) системы непрерывного профессионального образования. Данная проблема слабо исследована в отечественной и зарубежной социально-экономической литературе. Среди немногочисленных работ российских авторов, в которых предпринята попытка социально-экономического анализа непрерывного образования, можно выделить труды В.С. Баженовой, Д.Д. Намнанова, В.Н. Скворцова.

До сих пор не осуществлён в должной мере глубокий комплексный анализ основных социально-экономических факторов, детерминирующих необходимость непрерывного профессионального образования, не исследован механизм их взаимодействия, приводящий к формированию новой образовательной модели. Практически нет политэкономических исследований, в которых непрерывное профессиональное образование рассматривается в контексте становления и развития экономики, основанной на знаниях.

В настоящее время во многих работах, посвящённых образовательной проблематике, отмечается системный характер непрерывного образования, в том числе непрерывного профессионального образования. Однако зачастую авторы характеризуют непрерывное образование как систему а priori, не приводя достаточных аргументов в пользу данной характеристики: не анализируя системные (интегративные) свойства непрерывного образования, не раскрывая структуру системы, характер её взаимосвязи с внешней средой и т.д. Ещё предстоит глубоко исследовать непрерывное профессиональное образование в качестве сложной открытой системы, обладающей определёнными возможностями к самоорганизации.

Актуальность и недостаточная теоретическая разработанность проблемы формирования системы непрерывного профессионального образования в контексте теоретико-методологических оснований экономики знаний, обусловили выбор темы, цель и задачи диссертационного исследования.

Цель и задачи исследования. Целью исследования явилась разработка концептуальных основ формирования системы непрерывного профессионального образования в условиях становления и развития экономики знаний.

Для достижения указанной цели были поставлены следующие **задачи**:

1. Раскрыть роль знания как ключевого экономического блага постиндустриального общества.

2. На основе анализа новых явлений и процессов, которыми сопровождается социально-экономическая трансформация современного общества, разработать концептуальную модель экономики, основанной на знаниях.

3. Выявить социально-экономическую специфику образовательного производства и его продукта – образовательной услуги.

4. Раскрыть роль профессионального образования в формировании человеческого капитала.

5. Осуществить социально-экономический анализ российской системы профессионального образования в свете мировых тенденций, охарактеризовать её современное состояние, выявить основные проблемы и противоречия.

6. Раскрыть объективную необходимость и сущность непрерывного профессионального образования как социально-экономического феномена и социального института.

7. Идентифицировать непрерывное профессиональное образование как систему, взяв на вооружение основные положения общей теории систем и системного подхода.

8. Рассмотреть, используя принципы синергетики, непрерывное профессиональное образование как сложную открытую систему, обладающую определёнными возможностями к самоорганизации.

9. На основе разработанной методики оценить состояние и перспективы развития российской сферы профессионального образования.

10. Разработать прогностическую модель управления региональной системой непрерывного профессионального образования.

11. Обосновать основные направления совершенствования экономических отношений в сфере профессионального образования на основе концепции непрерывного образования.

Объектом исследования выступает сфера профессионального образования как на уровне страны в целом, так и на уровне отдельного региона (Новосибирской области).

Предметом исследования являются социально-экономические процессы и выражающие их экономические отношения, регулирующие функционирование сферы профессионального образования и её эволюцию в направлении формирования новой образовательной модели – системы непрерывного профессионального образования.

Теоретической основой исследования послужили труды зарубежных и отечественных учёных, разрабатывающих теории “постиндустриальной экономики”, “информационной экономики”, “экономики, основанной на знаниях”, “человеческого капитала”, занимающихся социально-экономическими проблемами образовательной сферы, исследующих общественные отношения, связанные с формированием новой образовательной модели – непрерывного образования, в том числе непрерывного профессионального образования.

Методологической основой исследования явился, в первую очередь, системный подход, который позволил рассмотреть непрерывное профессиональное образование с позиции системного целого и его закономерностей. Динамический (эволюционный) аспект системы непрерывного профессионального образования исследовался на основе методологических принципов и теоретических выводов синергетики.

В диссертационной работе автор опирался на определённые принципы диалектического метода исследования, в частности на принципы разграничения сущности процессов и внешних форм их проявления, выявления объективных противоречий в социально-экономических процессах и явлениях как источников их развития.

При разработке теоретических основ формирования непрерывного профессионального образования как социального института, его взаимодействия с социально-экономической системой использовались методологические подходы институционально-эволюционного направления экономической мысли.

Необходимая глубина анализа и достоверность теоретических выводов достигалась применением общенаучных и специальных методов и приёмов:

научной абстракции, анализа и синтеза, дедукции и индукции, сравнений и аналогий, статистических и социологических методов.

Информационной базой исследования послужили:

1. Законодательные и нормативно-правовые акты федеральных и региональных органов государственной власти в области профессионального образования.

2. Статистические данные и аналитические материалы Госкомстата РФ и Новосибирского Облкомстата; Министерства образования и науки РФ; Федеральной службы занятости РФ и Департамента ФСЗ по Новосибирской области; Управления труда и занятости Администрации Новосибирской области.

3. Фактологические и эмпирические материалы, содержащиеся в работах отечественных и зарубежных исследователей, в периодических изданиях, материалах круглых столов, семинаров и конференций, информационной сети INTERNET.

4. Данные социологических обследований, в том числе социологического опроса студентов и слушателей, обучавшихся по различным программам последипломого образования в ряде сибирских вузов, проведённого автором в январе – мае 2003 г.

Научная новизна исследования состоит в разработке концептуальных основ формирования системы непрерывного профессионального образования в контексте теоретико-методологических оснований экономики знаний.

Новые научные результаты, полученные лично автором:

1. Раскрыт объективный механизм формирования непрерывного профессионального образования как новой образовательной модели, свойственной экономической системе, основанной на знаниях: а/ выявлены существенные социально-экономические факторы, воздействующие на образовательную сферу и вызывающие её эволюцию; б/ рассмотрено взаимодействие данных факторов и выявлены основные долговременные тенденции в развитии социально-экономической системы; в/ раскрыто объективное противоречие в развитии социально-экономической системы, вызывающее необходимость непрерывного профессионального образования; г/ охарактеризованы основные виды инноваций в сфере образования, способствующие формированию новой образовательной модели.

2. Обоснован и применён системно-синергетический подход к исследованию непрерывного профессионального образования, позволивший не только охарактеризовать последнее с позиции системного целого, но и выявить особенности его эволюции как сложной открытой самоорганизующейся системы.

3. Произведена идентификация непрерывного профессионального образования в качестве системы: раскрыты её интегративные свойства; определена целевая функция, как главный системообразующий фактор; охарактеризованы элементы и компоненты, раскрыта структура; выявлен ряд специфических свойств, присущих непрерывному профессиональному образованию как разновидности социально-экономических систем.

4. Раскрыто социально-экономическое содержание кругооборота знания в обществе как процесса последовательного прохождения знанием четырёх стадий, на каждой из которых с ним происходит соответствующая метаморфоза, заключающаяся в изменении его социально-экономических и функциональных характеристик.

5. На основе анализа основных тенденций социально-экономического развития ведущих стран мира, качественных сдвигов в положении человека в процессе постиндустриальной трансформации современной социально-экономической системы, разработана концептуальная модель экономики, основанной на знаниях, в которой непрерывное профессиональное образование выступает приоритетным способом расширенного воспроизводства личностной экономической культуры.

6. На базе методологических принципов системно-синергетического подхода разработана прогностическая модель маркетингового управления системой непрерывного профессионального образования, результативность которого (управления) обеспечивается комплексом условий: а) высоким уровнем целенаправленности управления (направленностью на конечные результаты); б) развитием интеграционных процессов в сфере профессионального образования; в) наличием гибких структур управления, характеризующихся информационной открытостью своих компонентов (отделов, служб маркетинга) и их активностью во взаимодействии с субъектами внешней среды; г) сбалансированностью процедур горизонтальной и вертикальной координации деятельности субъектов образовательного пространства; д) участием представителей профессиональных сообществ и общественных структур в разработке и осуществлении образовательной политики, в оценке качества предоставляемых образовательными учреждениями услуг; е) взаимосвязью и взаимодействием всех управленческих функций при возрастающем значении маркетинговой функции; ж) активной ролью отрицательных и положительных обратных связей в управлении образовательной системой.

7. Выявлено, что образовательное пространство России представлено в основном двумя моделями региональных рынков высшего профессионального образования: олигополистической и монопольной рыночными структурами. На основе расчёта показателя концентрации производства образовательных услуг доказано, что рынок высшего профессионального образования Новосибирской области имеет олигополистическую структуру.

8. Предложена методика диагностирования состояния сферы профессионального образования. По данной методике произведена оценка качества сферы профессионального образования Новосибирской области и России в целом с позиции новой модели образования.

9. Теоретически обосновано и определено понятие непрерывного профессионального образования как социально-экономического феномена и социального института. Непрерывное профессиональное образование в единстве социально-экономических и институциональных характеристик представляет собой системно организованный процесс образования людей на

протяжении всей их жизни, дающий возможность каждому человеку получать, обновлять и расширять знания, необходимые для успешного исполнения различных социально-экономических ролей в системе социальных контрактов, выбрав для этого ту образовательную траекторию, которая наиболее полно соответствует его потребностям, отражает образовательные потребности общества и обеспечивает поступательное развитие личностной экономической культуры.

10. Теоретически обоснована многоуровневая структура человеческого капитала. Последний представляет собой сформированную в результате целенаправленных инвестиций личностную экономическую культуру, выступающую в единстве накопленного экономического потенциала и направленности личности, проявляющуюся в потребностях и ценностных ориентациях, интересах и убеждениях человека, мотивирующую его к эффективному творческому труду, способствующему повышению его дохода, увеличению отдачи на инвестиции работодателя, росту национального дохода.

Практическая значимость исследования заключается в том, что разработанный методологический подход, основные теоретические положения и практические результаты диссертационного исследования, сделанные выводы и предложения вносят определённый вклад в разработку концепции формирования системы непрерывного профессионального образования в России и могут быть использованы:

1. В качестве научного материала для дальнейшего исследования методологических и теоретических проблем формирования и развития новой образовательной модели;

2. Федеральными и региональными органами управления образованием при разработке и осуществлении образовательной политики.

2. При разработке региональной целевой программы формирования системы непрерывного профессионального образования (акт о практическом использовании Администрации Новосибирской области № 528 – 12 от 29.07.2005);

4. В преподавании учебных курсов: “Экономика социальной сферы”, “Экономическая теория”, “Мировая экономика” (акт о внедрении Новосибирского государственного университета экономики и управления № 1405/102 от 28.09.2005).

Апробация работы. Важнейшие положения и результаты диссертационного исследования докладывались и обсуждались на ряде международных, всероссийских и региональных научных конференций, в том числе: на международных конференциях “Качество жизни населения – основа и цель экономической стабилизации и роста” (Орел, 1999 г.); “Качество и полезность: пути повышения и роста” (Новосибирск, 2002 г.); “Качество образования: системы управления, достижения, проблемы” (Новосибирск, 2003 г.); “Качество и полезность в экономической теории и практике” (Новосибирск, 2004 г.); “Наука на рубеже тысячелетий” (Тамбов, 2004); всероссийской научно-методической конференции “Совершенствование систем управления качеством подготовки специалистов” (Красноярск, 2004);

региональной научно-практической конференции “VI Экономические чтения” (Томск, 2003г.) и др.

Диссертационная работа выполнялась в рамках госбюджетных исследований НГАЭиУ, финансируемых Министерством образования Российской Федерации в 2000 – 2004 гг.

Основные положения диссертации опубликованы в двух монографиях, учебном пособии, научных статьях. Всего по теме диссертации опубликовано 35 научных работ общим объёмом 52,54 п.л.

Структура и содержание работы. Диссертация состоит из введения, четырёх глав, заключения, списка литературы (362 источника) и семи приложений. Основное содержание работы изложено на 306 страницах, включает 19 таблиц и 15 рисунков.

Во введении обоснована актуальность выбранной темы, оценена степень разработанности проблемы, определены цель и задачи, объект и предмет исследования, его теоретическая и методологическая основы, информационная база, охарактеризованы научная новизна и практическая значимость диссертации.

В первой главе “Теоретико-методологические основы экономики знаний” определено понятие знания, рассмотрены основные формы его проявления; раскрыта экономическая роль знания в современной социально-экономической системе и охарактеризован процесс его движения (кругооборота) в обществе; исследованы основные социально-экономические процессы, характеризующие формирование экономики, основанной на знаниях; современная трансформация общества и его экономического фундамента рассмотрена сквозь призму качественных сдвигов в положении человека в социально-экономической системе.

Во второй главе “Профессиональное образование как объект экономического исследования” дана социально-экономическая характеристика образовательного производства и его продукта; раскрыта роль профессионального образования как основного способа формирования человеческого капитала; осуществлён социально-экономический анализ российской системы профессионального образования в свете мировых тенденций, охарактеризовано её современное состояние, выявлены основные проблемы и противоречия; исследовано поведение образовательных учреждений в условиях рыночных отношений, обоснованы существующие региональные модели российского рынка образовательных услуг.

В третьей главе “Теоретические основы и методологические подходы к исследованию системы непрерывного профессионального образования” раскрыты объективная необходимость и сущность непрерывного профессионального образования как социально-экономического феномена и социального института; непрерывное профессиональное образование идентифицировано в качестве системного целого; выявлены особенности эволюции профессионального образования как сложной самоорганизующейся системы, способной к саморазвитию.

В четвёртой главе “Проблемы формирования системы непрерывного профессионального образования” на основе предложенной методики осуществлена оценка состояния и перспектив развития российской сферы профессионального образования; разработана прогностическая модель управления системой непрерывного профессионального образования; обоснованы основные направления совершенствования экономических отношений в сфере профессионального образования на основе концепции непрерывного профессионального образования.

В заключении подведены основные итоги и представлены полученные результаты исследования.

II. ОСНОВНЫЕ ПОЛОЖЕНИЯ И РЕЗУЛЬТАТЫ ДИССЕРТАЦИОННОГО ИССЛЕДОВАНИЯ, ОПРЕДЕЛЯЮЩИЕ ЕГО НАУЧНУЮ И ПРАКТИЧЕСКУЮ ЗНАЧИМОСТЬ

1. Раскрыта роль знания как ключевого экономического блага современного общества.

Знание “вообще” есть идеальная мера вещей, событий, явлений и процессов, имманентно присущая сознанию познающего реальный мир субъекта и воспроизводящая в нём потенциальную способность целенаправленно организовывать и осуществлять свою деятельность.

Знание как таковое не является экономической категорией. Экономическое содержание оно приобретает тогда, когда начинает выступать в качестве экономического блага, то есть выражать определённые социально-экономические отношения, возникающие между экономическими субъектами по поводу актуализации научного знания в общем контексте общественного воспроизводственного процесса.

Экономическая роль знания в современном обществе заключается в следующем: знание, являясь стратегическим экономическим ресурсом, проявляясь в количественных и качественных параметрах факторов производства, воплощаясь в создаваемом общественном продукте, выступает важнейшим фактором устойчивого экономического роста.

Знание, реализуя свои социально-экономические функции, совершает кругооборот в обществе (рис. 1), который представляет собой процессе последовательного прохождения им четырёх стадий и возвращения к исходной стадии, но уже на новом витке движения. На каждой из этих стадий со знанием происходит соответствующая метаморфоза, заключающаяся в изменении его социально-экономических и функциональных характеристик.

На I стадии кругооборота знания в результате научной деятельности (взаимодействия накопленных обществом кодифицированных знаний с персонифицированными знаниями исследователей) формируется новое для общества научное знание. Первоначально оно существует в “головах” учёных-исследователей, конструкторов, то есть в персонифицированной форме. Но в результате “обнародования” нового знания оно приобретает информационную оболочку и трансформируется в кодифицированное знание. В такой форме

знание отделяется от своего носителя, продолжает самостоятельное движение в обществе и может использоваться разными людьми, находить применение в различных сферах жизни общества, в том числе и в экономической сфере. Тем самым кодифицированное знание представляет собой потенциальный экономический ресурс общества, то есть определённую предпосылку общественного воспроизводства.



Рис. 1 Кругооборот знаний в социально-экономической системе

На II стадии полученное новое знание актуализируется и приобретает форму экономического ресурса. На этой стадии не происходит ни внешней трансформации знания, ни изменения его внутренней структуры. Здесь осуществляется социально-экономическая метаморфоза, связанная с тем, что знание втягивается в орбиту экономических отношений и приобретает в связи с этим статус экономического блага.

III стадия кругооборота характеризуется тем, что здесь знание трансформируется в форму факторов производства: воплощается в новых средствах производства, технологии, посредством образования и обучения оно становится структурным компонентом человеческого капитала.

На IV стадии происходит последняя метаморфоза знания. В результате производительного использования факторов производства создаётся продукт, содержащий знание. Он может выступать в различных формах: товара, услуги, “чистого” знания (открытия, “ноу-хау”, программные продукты и т. п.). Определённая часть данного продукта через различные формы информационного обмена пополняет общий фонд накопленных обществом кодифицированных знаний и обогащает персонализованные знания. Тем самым завершается дискрет кругооборота знания, и одновременно создаются условия для возникновения нового кругооборота.

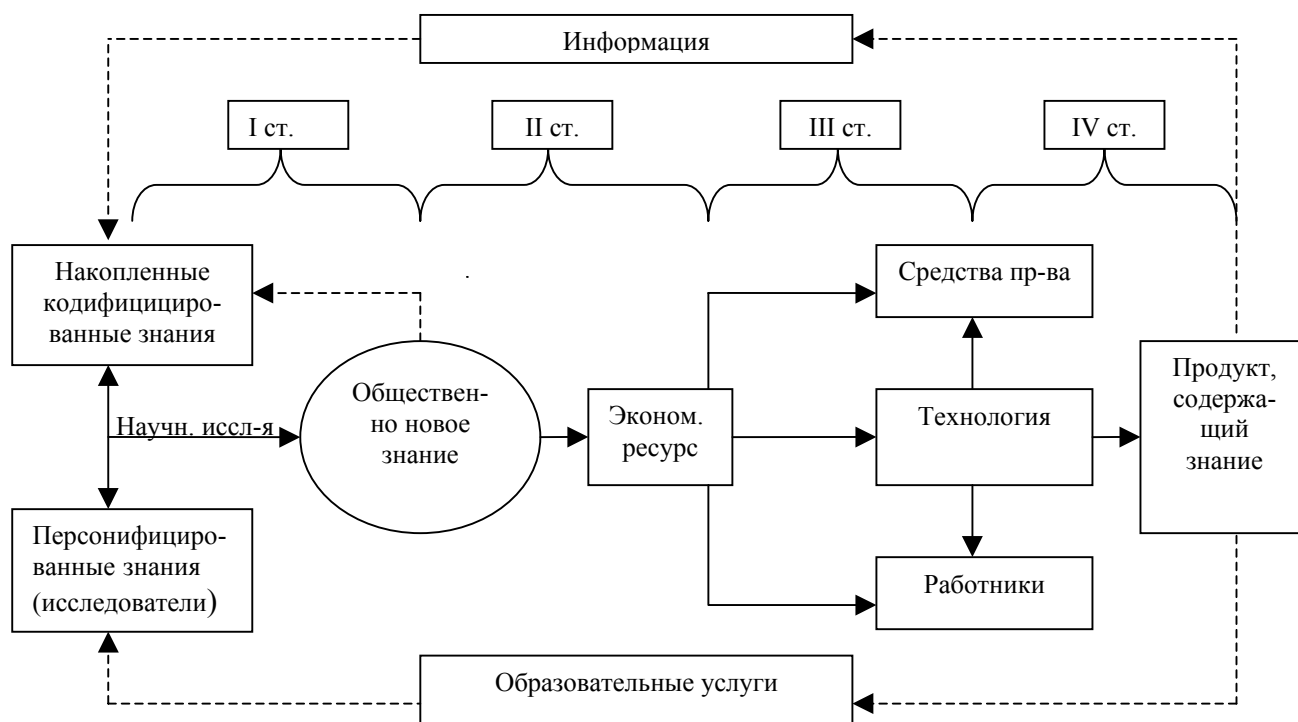
Принципиальное значение для осуществления полного кругооборота знания имеет его переход с I на II стадию, то есть приобретение им статуса экономического ресурса. Актуализация полученного нового знания, превращение его в экономический ресурс предполагает наличие особого организационно-экономического механизма генерирования и использования знаний в обществе, обеспечивающего переход новации в инновацию. Отсутствие подобного механизма или отдельных его элементов (например, механизма рыночного стимулирования инноваций и/или венчурного капитала) приводит к тому, что кругооборот значительной части знаний происходит по “усечённой” схеме: в результате НИОКР формируются новые знания, не трансформирующиеся в экономический ресурс. Они не переходят на II стадию кругооборота знаний, а непосредственно пополняют фонд накопленных обществом кодифицированных знаний. В дальнейшем они могут быть транслированы образовательной сферой членам общества и принимать форму персонифицированных знаний.

Функционирование знания в качестве производственного ресурса или готового продукта, хотя и обнаруживает ряд принципиальных особенностей, отличающих его от других экономических благ, тем не менее, не входит в противоречие с экономическими законами и не отменяет их действие.

Приобретение знанием статуса ключевого экономического блага отражает растущую зависимость общественного производства от процессов его (знания) генерирования, распространения и использования, служит одним из существенных признаков формирования экономики, основанной на знаниях.

2. Предложена концептуальная модель экономики, основанной на знаниях.

Сущность формирующегося в современных условиях типа экономики наиболее точно отражает понятие “экономика, основанная на знаниях”. В данном понятии находят выражение наиболее существенные черты, свойственные экономическому фундаменту постиндустриального общества:

- неуклонное увеличение в общественном продукте доли отраслей, непосредственно связанных с производством и использованием знаний: к концу 90-х годов XX века в ВВП США эта доля составляла не менее 60%;
- устойчивый экономический рост, базирующийся на активном использовании человеческого капитала и высоких технологий, прежде всего, информационно-коммуникационных: в развитых странах свыше 85% экономического роста основано на знаниях, как основном ресурсе;
- интеллектуализация экономической деятельности и превращение работников, занятых производством, передачей и использованием знаний в доминирующую группу в общей структуре занятости;
- преобладающее распространение в экономике характерных для творческой деятельности методов и форм организации и стимулирования труда;
- утверждение в системе образования и подготовки кадров принципа непрерывности процесса получения, обновления и расширения знаний в рамках

новой образовательной модели – образования в течение всей жизни;

- формирование единого информационного пространства путем создания глобальных информационных сетей и баз данных, а также роста парка персональных компьютеров, обеспечивающих информационное взаимодействие людей, их доступ к мировым информационным ресурсам и удовлетворение их потребностей в знаниях;

- увеличение объемов нематериального накопления и его опережающее развитие по сравнению с материальным накоплением;

- становление и развитие особого вида управленческой деятельности – менеджмента знаний.

В этой связи можно предложить следующую концептуальную модель экономики, основанной на знаниях (рис. 2).



Рис. 2 Концептуальная модель экономики, основанной на знаниях

Важнейшей характеристикой экономики, основанной на знаниях, является её “знание-ёмкость”. Знание-ёмкая экономика – высокотехнологичная (наукоёмкая) экономика, активно использующая потенциал работников, владеющих знаниями, то есть всех тех, кто участвует в создании общественно новых и субъективно новых знаний, кто обеспечивает добавленную стоимость продукта или услуги, благодаря знаниям, которыми они владеют и которые используют в процессе своей экономической деятельности.

Конституирующие черты экономики, основанной на знаниях – превращение знания в ключевое экономическое благо, усиление роли качественных изменений, всесторонний рост дифференциации во всех звеньях производственной цепи, ускорение процессов обновления и динамизм преобразований в целом – формируются на основе повышения роли человека в системе общественного производства. Усиление взаимосвязи между развитием хозяйствующих субъектов во всей полноте их производственных и личностных характеристик и эволюцией социально-экономических систем, таким образом, можно считать наиболее существенной чертой современной социально-экономической парадигмы.

3. Выявлена социально-экономическая специфика образовательного производства и его продукта.

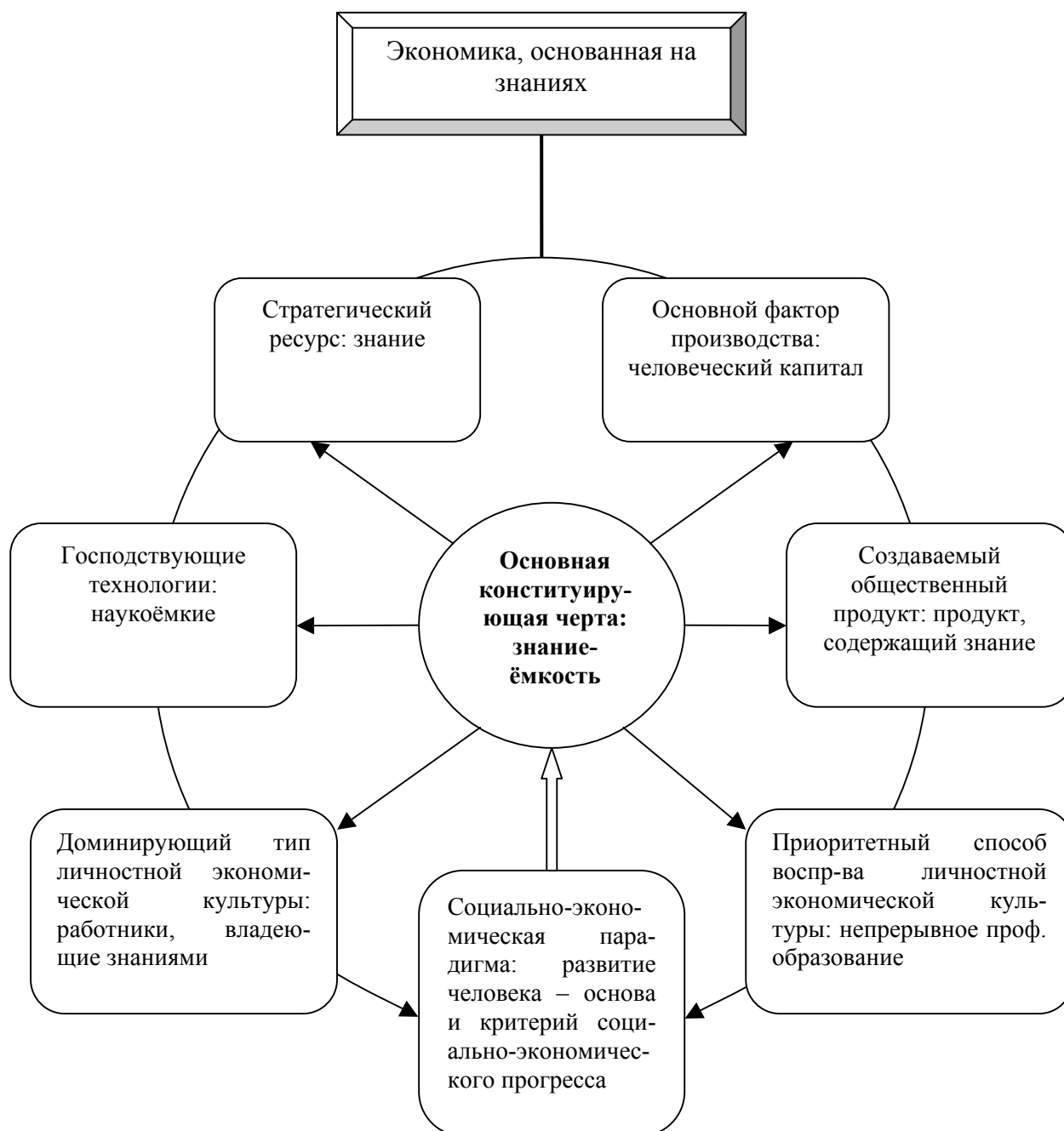
В современных условиях образование, прежде всего профессиональное, выполняет очень значимые социально-экономические функции и превращается в один из главных факторов социально-экономического прогресса общества. Следовательно, оно приобретает черты социально-экономического процесса.

Образовательная деятельность в целом “вписывается” в общую логику производственной деятельности вообще: это целесообразная деятельность, направленная на создание продукта, удовлетворяющего потребности членов общества. Этот продукт создается в результате преобразующего воздействия (с помощью средств труда) работников, наделенных соответствующими способностями, на предмет труда. Вместе с тем образовательная деятельность имеет ярко выраженную специфику, поскольку основные её составляющие, сам процесс труда и его продукт существенно отличаются от подобных компонентов в отраслях материального производства.

При характеристике образовательного производства следует чётко разграничивать понятия “образовательный продукт” и “образовательный результат”. Первое понятие характеризует создаваемое в образовательном производстве специфическое экономическое благо, удовлетворяющее разнообразные образовательные потребности членов общества. Второе же понятие отражает факт присвоения на индивидуально-личностном и общественно-государственном уровнях всех тех ценностей, рождающихся в процессе образовательной деятельности, которые так важны для непосредственных и конечных потребителей образовательного продукта. Образовательный результат сводится к определённому уровню образовательных приобретений индивида, то есть к его новому качеству,

выраженному в совокупности сформированных знаний, умений, навыков и выработанных ценностных установок.

Основным продуктом образовательного производства является образовательная услуга. По своей *сущности* она представляет собой субъект-субъектные отношения, реализуемые в процессе образовательной деятельности. *Содержанием* образовательной услуги является процесс формирования знаний, навыков, умений у обучающихся, выработки у них соответствующих мировоззренческих и поведенческих качеств в рамках той или иной образовательной программы. Внешне образовательная услуга проявляется в *форме* информационного обмена, в процессе которого субъекты образования обмениваются аудиовизуальными сигналами, извлекают из них необходимую информацию и на этой основе формируют субъективно новое знание.

По поводу воспроизводства образовательных услуг в сфере профессионального образования складываются экономические отношения, характерной особенностью которых является то, что их активными субъектами, наряду с непосредственными производителями и потребителями образовательных услуг, выступают общество и государство. Данное обстоятельство объясняется тем, что образование влечёт за собой сильные положительные внешние эффекты.

Сфера образования представляет собой, с одной стороны, составную часть национального хозяйства, а с другой стороны, выступает системообразующей основой всего социально-экономического развития общества, объективно становится приоритетной сферой формирующейся экономики, основанной на знаниях.

4. Обоснована роль профессионального образования как основного способа формирования человеческого капитала.

Профессиональное образование в современных условиях является основным способом формирования человеческого капитала. Это определяется, с одной стороны, уровнем и структурой сформированной к настоящему времени личностной экономической культуры, доминирующим культурным типом экономического субъекта, а, с другой, - выполняемыми образованием функциями.

Личностную экономическую культуру мы рассматриваем как феномен экономической жизни, выражающий направленность и качество устремлений и способностей индивидов и их общностей. Личностная экономическая культура, в единстве и взаимодействии экономического потенциала и направленности личности, выступает мерой качества человека как субъекта общественного воспроизводства. На определённых этапах развития общества доминирует тот или иной культурный тип экономического субъекта. Объективное содержание личностной экономической культуры всегда реализуется в определённой экономической форме. В условиях постиндустриального общества доминирующим культурным типом становятся работники, владеющие знаниями. Их личностная экономическая культура реализуется в форме человеческого капитала.

Человеческий капитал – это сформированная в результате целенаправленных инвестиций личностная экономическая культура, выступающая в единстве накопленного экономического потенциала и направленности личности, проявляющаяся в потребностях и ценностных ориентациях, интересах и убеждениях человека, мотивирующая его к эффективному творческому труду, способствующему повышению его дохода, увеличению отдачи на инвестиции работодателя, росту национального дохода. Многоуровневая структура человеческого капитала представлена на рис 3.

Нарастание постиндустриальных тенденций в развитии современного общества, формирование экономики, основанной на знаниях, определяют особые черты личностной экономической культуры хозяйствующего субъекта. Основой его экономического потенциала становятся знания. Способности, умения и навыки работников, как правило, воплощают в себе научно-технические и научно-гуманитарные знания. Основным способом формирования последних является обучение в различных образовательных учреждениях. Но роль образования заключается не только в получении человеком определённых знаний. Одновременно оно выполняет и другую функцию - транслирует, передаёт подрастающему поколению то, что иногда называют “генетическим кодом общества”, то есть моральные нормы, традиции, ценности. Тем самым образование прививает способность человеку понимать других людей и эффективно взаимодействовать с ними.

Таким образом, образовательный процесс, выступающий в единстве обучения и воспитания, непосредственно воздействует на субстанцию человеческого капитала - личностную экономическую культуру. В процессе обучения формируется экономический потенциал (практически все его составляющие: квалификационный, интеллектуальный, творческий, коммуникативный потенциалы), а в процессе воспитания – направленность личности.



Рис. 3 Многоуровневая структура человеческого капитала

5. Выявлены основные тенденции и противоречия развития российской сферы профессионального образования в последние два десятилетия.

В результате осуществлённого в диссертации анализа данных Госкомстата, Министерства образования и науки России, а также иной информации, почерпнутой из официальных и научных источников, были выявлены следующие противоречивые тенденции, свойственные российскому профессиональному образованию в последние два десятилетия: а) разнонаправленность векторов изменений в различных секторах сферы профессионального образования: значительный рост количества высших учебных заведений и обучающихся в них студентов, некоторое увеличение количества учреждений среднего профессионального образования, с одной стороны, и сокращение числа учреждений НПО и численности учащихся этих учреждений, - с другой; б) резкое уменьшение масштаба последиplomного образования взрослого населения страны, прежде всего, за счёт свёртывания программ повышения квалификации и переподготовки работников; в) появление и развитие в системе профессионального образования негосударственного сектора, что свидетельствует о движении российского образования к вариативной модели; г) прогрессивное изменение структуры образовательных услуг: значительный рост объёмов подготовки специалистов с высшим и средним профессиональным образованием по группам специальностей гуманитарно-социального и экономико-управленческого профилей; увеличение количества обучающихся в вузах по программам бакалаврской и магистерской подготовки; д) усиливающееся несоответствие объёма и структуры подготовки профессиональных кадров потребностям общества и формирующегося рынка труда; е) уменьшение доступности качественного профессионального образования.

Существующие противоречия и диспропорции между сферой профессионального образования и потребностями российского общества в значительной степени обусловлены несовершенством организационно-экономического механизма данной сферы, для которого характерны следующие проблемы:

- система управления образованием не соответствует современным задачам его развития: отсутствуют механизмы, компенсирующие неравные возможности регионов в финансировании образования, способствующие эффективному использованию бюджетных средств и привлечению внебюджетных, обеспечивающие прозрачность финансирования и оптимальность использования ограниченных ресурсов; излишняя регламентация деятельности образовательных учреждений государственного и негосударственного секторов противоречит принципам их академической и хозяйственной автономии;

- традиционная (дискретная) модель образования в содержательном и организационном плане находится в противоречии с потребностью непрерывного (на протяжении всей жизни человека) получения, расширения и обновления знаний в динамично меняющемся современном обществе;

- система профессионального образования все меньше способна удовлетворить конституционные права граждан на качественное образование: оно теряет доступность, становится зависящим от социальной принадлежности, места жительства, региональных различий, что усиливает социальное неравенство и социальную напряженность;

- в условиях вовлечённости значительной части населения в образовательный процесс, превращения сферы образования в средоточие интересов различных субъектов социально-экономических отношений на всех уровнях общественной иерархии, отсутствуют механизмы, позволяющие обществу принимать реальное участие в управлении образованием;

- обостряется противоречие между ориентированностью сферы профессионального образования на удовлетворение в основном региональных социально-экономических потребностей и запросов и концентрацией финансово-экономических полномочий, касающихся функционирования и развития этой сферы, в руках федерального центра.

6. Выявлены особенности поведения российских вузов в условиях рыночных отношений.

В настоящее время организационно-экономический механизм функционирования сферы профессионального образования во многом определяется формированием в нашей стране рынка образовательных услуг. Особенно интенсивно в рыночные отношения “втягивается” система ВПО. С начала 90-х годов прошлого столетия вплоть до настоящего времени из-за отсутствия системных связей, острого дефицита бюджетного финансирования и необходимости привлечения внебюджетных средств (общий объём которых ограничен) все российские вузы функционируют в режиме рыночной конкуренции. В связи с процессом регионализации образования особенно остро она проявляется на региональных рынках образовательных услуг. В настоящее время конкуренция между вузами принимает различные формы: а) в отсутствие нормативного финансирования в выигрышном положении оказывается то образовательное учреждение, у которого более “тесные” контакты с федеральными и региональными властями; в результате оно получает больший кусок от общего “финансового пирога”; б) реализуя схожие или близкие по профилю основные и дополнительные образовательные программы, вузы соперничают друг с другом за потенциального студента (слушателя); в) каждый вуз стремится занять более выгодную нишу в различных формах международного сотрудничества.

Конечно, нельзя отрицать, что в условиях рыночных отношений конкуренция является тем механизмом, который проверяет жизнеспособность образовательных учреждений, во многом определяет направленность, структуру и качество их деятельности. Однако позитивное воздействие

конкуренции на образовательную сферу возможно только при наличии определённых условий: во-первых, при достаточно стабильном общественном развитии; во-вторых, при чётко обозначенных государством “правилах игры” для субъектов образовательного рынка; в-третьих, при выполнении самим государством взятых на себя обязательств. В противном случае конкуренция может привести к потере накопленного вузами потенциала, к снижению качества образовательных услуг, перепроизводству кадров по некоторым группам специальностей.

Поведение вуза на том или ином региональном рынке образовательных услуг во многом определяется спецификой последнего. Образовательное пространство России представлено двумя основными моделями региональных рынков: олигополистической и монопольной рыночными структурами. В большинстве российских регионов преобладает первая модель, которая характеризуется господствующим положением на рынке небольшого количества вузов, предлагающих как однородные, так и дифференцированные образовательные продукты и способных оказывать влияние на рыночную ситуацию своими собственными действиями. При этом существуют определённые “барьеры”, затрудняющие вход на региональный рынок другим образовательным учреждениям высшего профессионального образования.

Важнейшей характеристикой, определяющей тип образовательного рынка, служит уровень концентрации производства образовательных услуг. На основе первичной информации образовательных учреждений в диссертации определена степень концентрации производимых вузами Новосибирской области образовательных услуг. По расчётам автора, четыре крупнейшие вуза Новосибирской области делят 48% регионального рынка образовательных услуг. А на долю шести самых крупных вузов региона приходится 61% данного рынка. Оставшаяся часть производимых в области образовательных услуг распределяется между 32 государственными и негосударственными высшими учебными заведениями (из них 17 представляют собой самостоятельные вузы, а 15 – филиалы вузов). Таким образом, рассмотренный региональный образовательный рынок может являться примером “расплывчатой” олигополии. Однако этот вывод нуждается в некоторых уточнениях.

Региональный образовательный рынок имеет чётко выраженные сегменты, определяемые отраслевой спецификой тех или иных образовательных услуг, видом реализуемых вузами образовательных программ (основные или дополнительные) и т.д. В этой связи можно выделить, например, рынки “медицинских” или “педагогических” образовательных услуг, образовательных услуг в области строительства, архитектуры, связи и т.п. Как правило, степень концентрации производства подобного рода услуг настолько высока, что можно говорить о доминирующем положении отдельных вузов в соответствующем рыночном сегменте.

В то же время многие высшие учебные заведения производят образовательные продукты, которые, в определённой степени, являются взаимозаменяемыми. Так, одинаковые по профилю образовательные

программы, реализуемые вузами, можно рассматривать как близкие заменители.

К примеру, из 38 вузов (самостоятельных и филиалов вузов) Новосибирской области 32 реализуют, в том или ином объёме, экономические, управленческие и/или юридические образовательные программы. На начало 2002/2003 учебного года по данным программам обучалось 37% всего студенческого контингента области. При этом в общем объёме предлагаемых образовательных услуг указанного профиля доля 4-х ведущих вузов составляла 51%, а доля 6-и – 64%. Следовательно, данный сегмент рынка образовательных услуг может характеризоваться понятием “расплывчатой” олигополии.

Из двух возможных основных форм поведения образовательных учреждений в условиях олигополистической рыночной структуры – совместных согласованных действий (сотрудничества) и конкуренции – российские вузы, в своей основной массе, придерживаются второй формы, то есть находятся в остром соперничестве друг с другом.

Для разрешения противоречий и диспропорций, существующих между образовательной системой и потребностями российского общества, необходимо модернизировать сферу профессионального образования, её организационно-экономический механизм. Решение данной стратегической задачи невозможно вне связи с проблемой формирования новой образовательной модели – непрерывного профессионального образования.

7. Раскрыты объективные основы и сущность непрерывного профессионального образования как социально-экономического феномена и социального института.

Главные факторы, вызывающие необходимость в непрерывном профессиональном образовании, лежат вне сферы образования. Обобщённо их можно свести к следующим основным процессам: качественные сдвиги, происходящие в технологическом и хозяйственном укладах общества; глобализация экономики; развитие науки; неуклонно растущие, усложняющиеся и возвышающиеся потребности. Совокупное действие рассматриваемых факторов приводит к формированию двух взаимосвязанных и взаимообусловленных долговременных тенденций в развитии современных социально-экономических систем: а) нарастанию сложности; б) прогрессу знаний и экспоненциальному увеличению информации. Обе эти тенденции вызывают резкое усиление социально-экономической динамики и способствуют возникновению объективного противоречия между потребностью непрерывного развития личностной экономической культуры в динамично меняющемся современном обществе и “конечностью” (дискретностью) традиционной модели образования. Данное противоречие, проявляющееся в обострении проблемы функциональной неграмотности, можно рассматривать как основную причину, детерминирующую необходимость непрерывного профессионального образования.

Сфера профессионального образования должна не только адаптироваться к существующим социально-экономическим условиям, но и выполнять функцию опережающего развития. Усиление опережающего характера

современного образования напрямую зависит от масштабности и результативности инновационных процессов, протекающих в образовательной системе.

В каждой стране наряду с отмеченной выше причиной может действовать ряд специфических факторов, определяющих основные тенденции развития национальной системы образования в конкретно-исторический период времени. В России такими факторами, отражающими социально-экономическую специфику современного этапа её развития, являются следующие: становление и развитие рыночных отношений; социальная трансформация общества; процессы демократизации общественной жизни; социально-культурные факторы; тенденции развития демографической ситуации.

Социально-экономический механизм, детерминирующий необходимость формирования новой образовательной модели – непрерывного профессионального образования – представлен на рис. 4.

Формирование системы непрерывного профессионального образования – это весьма сложный и продолжительный процесс. Он предполагает не только создание определённой взаимосвязанной структуры из ранее разрозненных или слабо связанных между собой компонентов – образовательных подсистем различного уровня, формирование адекватного организационно-экономического механизма, но и институционализацию непрерывного профессионального образования.

Непрерывное профессиональное образование как институт общества – это, прежде всего, определённая социальная норма, “предписывающая” субъектам не только образовательного процесса, но и общественных отношений в целом определённый тип поведения, выполнение определённых социальных ролей, что способствует усилению согласованности, устойчивости и, в определённом смысле, предсказуемости взаимоотношений между экономическими субъектами, упорядочиванию и структурированию социально-экономических отношений в обществе, а, следовательно, снижению транзакционных издержек и повышению социально-экономической эффективности общественного воспроизводства.

Непрерывное профессиональное образование в единстве социально-экономических и институциональных характеристик представляет собой системно организованный процесс образования людей на протяжении всей их жизни, дающий возможность каждому человеку получать, обновлять и расширять знания, необходимые для успешного исполнения различных социально-экономических ролей в системе социальных контрактов, выбрав для этого ту образовательную траекторию, которая наиболее полно соответствует его потребностям, отражает образовательные потребности общества и обеспечивает поступательное развитие личностной экономической культуры.



Рис. 4 Социально-экономический механизм формирования новой образовательной модели

8. Определены общесистемные свойства и видовые признаки непрерывного профессионального образования как социально-экономической системы.

Непрерывное профессиональное образование по своей сути является системой, поскольку обладает такими общесистемными свойствами, как целостность, функциональность, структурность и иерархичность.

Непрерывное профессиональное образование предполагает взаимосвязь и взаимодействие ряда компонентов: сети разнообразных образовательных учреждений, реализующих программы разного уровня (основных и дополнительных); органов управления образованием (федеральных, региональных, местных); специальных структур (общественных и государственных), осуществляющих образовательный маркетинг и координирующих развитие социально-образовательных процессов; научно-исследовательских центров и фирм, занимающихся разработкой и внедрением инновационных образовательных технологий и т.д. В результате взаимодействия данных компонентов возникают новые интегративные свойства, придающие непрерывному профессиональному образованию качественную определенность системного целого. Наиболее существенными интегративными свойствами системы непрерывного профессионального образования являются: осмосиативность, гармоничность, когерентность, гибкость и динамичность, прогностичность.

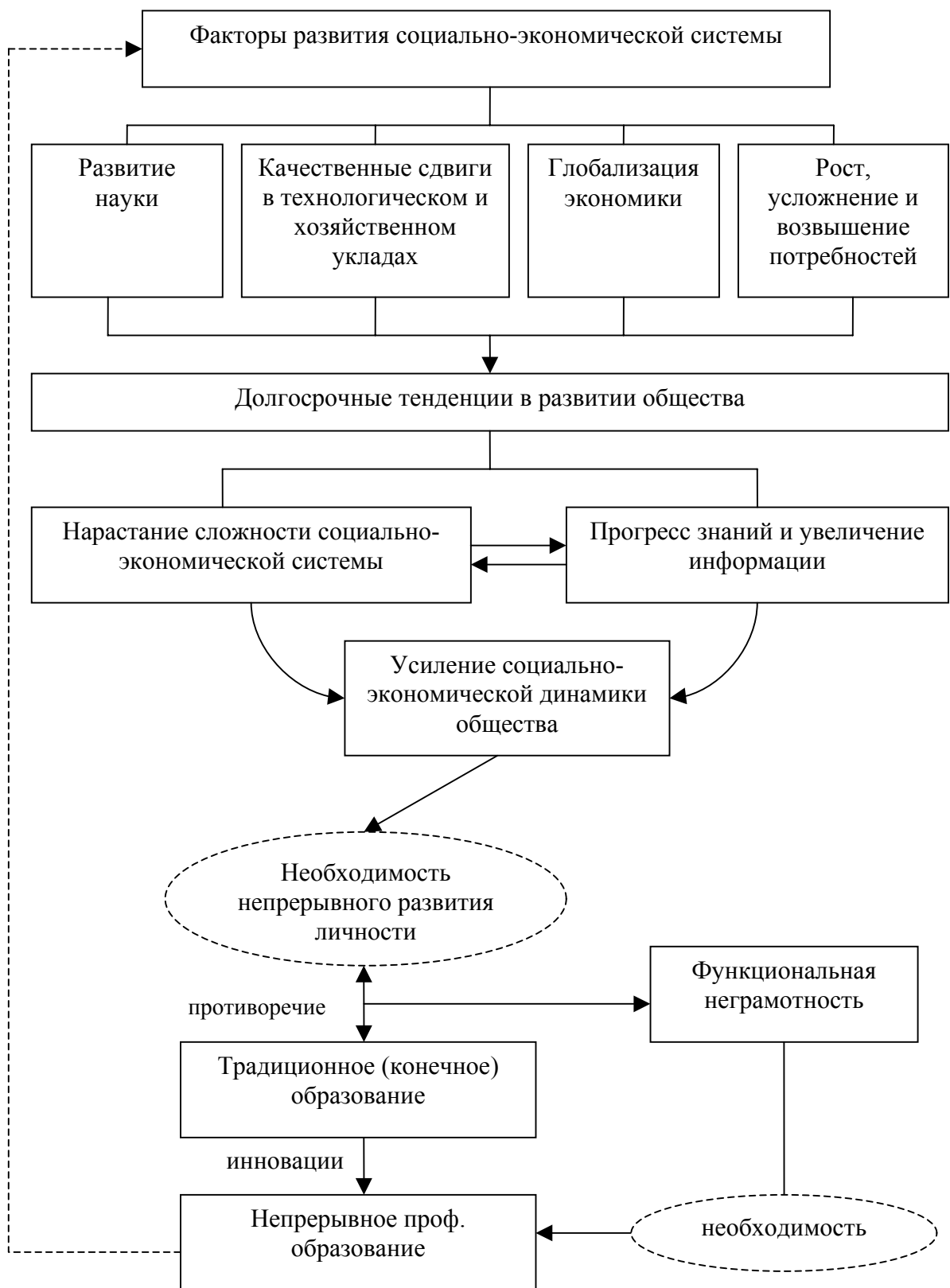
Главным системообразующим фактором в системе непрерывного профессионального образования выступает её основная (целевая) функция, определяющая содержание образовательных процессов, реализуемых в этой системе. Таковой функцией является формирование и поступательное развитие личностной экономической культуры. Поскольку последняя служит мерой качества развития человеческого потенциала, постольку образование человека на протяжении всей жизни можно представить как его движение по градиенту качества в определённой образовательной среде.

Система непрерывного профессионального образования имеет структуру, отражающую наиболее существенные компоненты непрерывного профессионального образования и устойчивые связи и отношения между ними.

Элементарным носителем основной функции системы непрерывного профессионального образования является образовательное учреждение (различного типа и вида), предоставляющее образовательную услугу или комплекс таких услуг. Именно на уровне образовательного учреждения реализуются субъект-субъектные отношения “преподаватель – обучающийся” и может быть зафиксирован “момент образовательного самостановления личности”.

Совокупность образовательных учреждений, реализующих программы одного уровня, объединённых выполняемыми общими функциями,

законодательной базой, системой управления и единым организационно-экономическим механизмом, образует соответствующую подсистему единой системы непрерывного профессионального образования.

Компоненты системы непрерывного профессионального образования (элементы и подсистемы) имеют друг с другом сложную систему непосредственных и опосредованных, прямых и обратных, функциональных и причинных связей.

Горизонтальные и вертикальные связи (прямые и обратные) компонентов системы непрерывного профессионального образования, обеспечивающие, соответственно, горизонтальную и вертикальную образовательную мобильность членов общества, представлены на рис. 5.



Рис. 5 Внутренняя структура системы непрерывного профессионального образования

Системе непрерывного профессионального образования присуще также свойство иерархичности, поскольку она включает в себя ряд уровней, между которыми существуют определённые отношения подчинённости. При этом каждый компонент (подсистема) рассматриваемой системы обладает относительной самостоятельностью и является системой. Вместе с тем, непрерывное профессиональное образование включено подсистемой в систему более высокого порядка – социально-экономическую систему общества.

Наряду с отмеченными выше общесистемными свойствами, непрерывное профессиональное образование обнаруживает все видовые признаки социально-экономических систем, в том числе следующие: открытость, сложность, целенаправленность и организованность, динамичность,

вероятностный (стохастический) характер взаимодействия между её компонентами, а также взаимодействия системы в целом со средой.

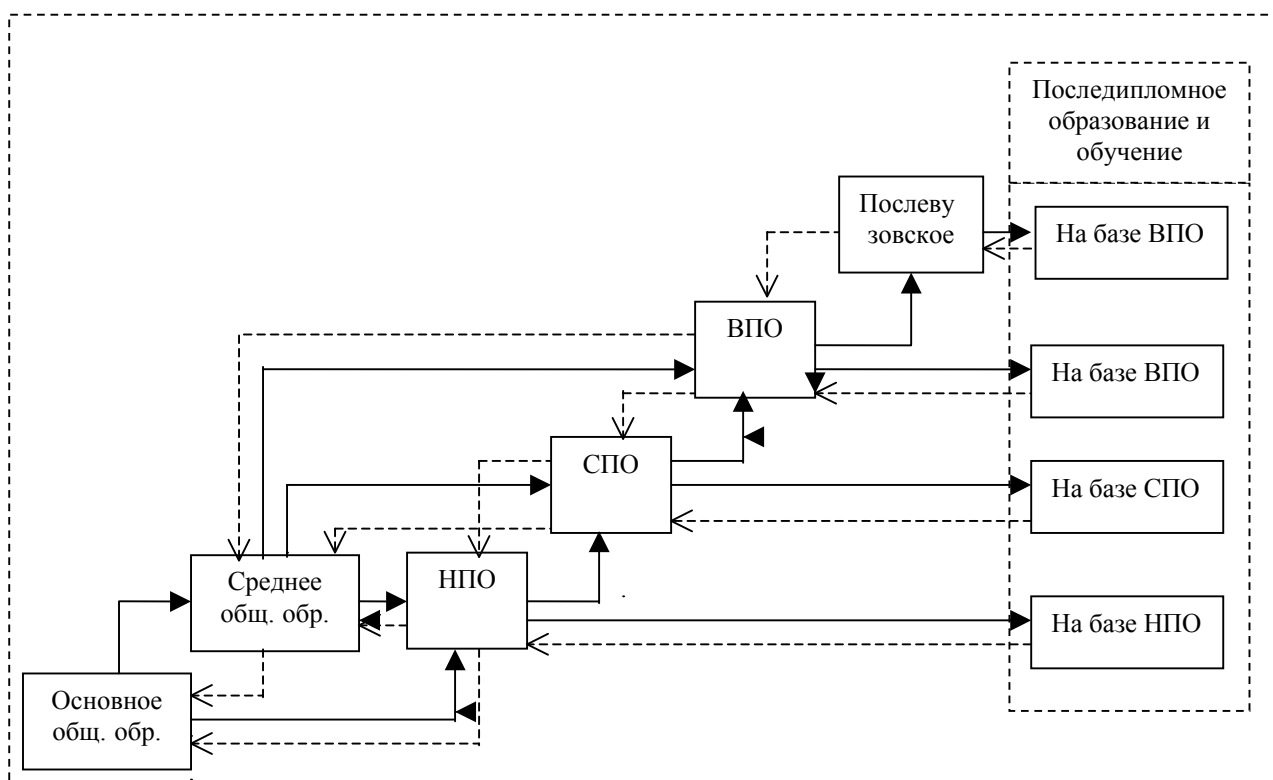
Таким образом, идентифицируя непрерывное профессиональное образование в качестве системы, можно дать ему следующее определение: это целостный, системно организованный процесс образования людей на протяжении всей их жизни, институционально обеспеченный взаимосвязанным комплексом образовательных учреждений, реализующих преемственно связанные образовательные программы различного уровня, и подкреплённый соответствующим организационно-экономическим механизмом.

9. На основе системно-синергетической методологии выявлены закономерности эволюции непрерывного профессионального образования как сложной открытой самоорганизующейся системы.

Непрерывное профессиональное образование представляет собой сложную открытую систему, обладающую определёнными возможностями к самоорганизации. Под самоорганизацией понимается процесс установления в системе порядка, происходящий за счёт кооперативного поведения её компонентов и приводящий к изменению её пространственной, временной и/или функциональной структуры. В этой связи системный подход к изучению данной целостности может и должен быть дополнен синергетическим. Основные методологические принципы системно-синергетического подхода к исследованию системы непрерывного профессионального образования могут быть сформулированы следующим образом:

- принцип системности, означающий рассмотрение непрерывного профессионального образования с позиций системного целого, то есть в единстве и взаимодействии его структурных компонентов и процессов, порождающих новые интегративные свойства системы;

- принцип развития, характеризующий возможность многовариантного перехода к новому качественному состоянию профессионального образования как системного целого в результате организующего воздействия среды и самоорганизации;

- принцип самоорганизации, означающий возможность установления в открытой, неравновесной системе профессионального образования порядка (организованности) в результате согласованного (когерентного) взаимодействия её компонентов;

- принцип диссипации, заключающийся том, что из совокупности допустимых состояний системы профессионального образования реализуется то, которому отвечает минимальное рассеяние энергии, или, другими словами, минимальный рост (максимальное уменьшение) энтропии;

- принцип преемственности, выражающийся в необходимости учёта богатых образовательных традиций российского общества, сохранения проверенных временем и хорошо зарекомендовавших себя образовательных структур и процессов;

- принцип дополнительности (дихотомии целого), означающий, что система непрерывного профессионального образования должна

рассматриваться в единстве своих противоположных свойств, структур, процессов, которые дополняют друг друга (устойчивая – неустойчивая система; консервативная – инновационная структура; адаптационные процессы – процессы опережающего развития и т. д.);

Системно-синергетическая методология исследования даёт возможность получить достаточно полную характеристику непрерывного профессионального образования, поскольку позволяет не только охарактеризовать последнее с позиции системного целого, но и выявить закономерности его эволюции как сложной открытой самоорганизующейся системы.

Система образования в современных условиях эволюционирует в направлении более сложной образовательной модели – системы непрерывного профессионального образования – путём интеграции различных компонентов, развивающихся в разном темпе образовательных структур в единую целостность. Данный путь развития образовательной системы не является единственно возможным и “гарантированным”. В реальной действительности существует несколько путей, направлений эволюции, которые определяются спектром структур-аттракторов (лат.: *attrahere* – притягивать) образовательной среды как среды открытой и нелинейной. В качестве аттрактора образовательной системы может выступать не только аттрактор новой образовательной модели (непрерывного вариативного образования), но и аттрактор прежней модели образования (дискретного унифицированного образования), или так называемый странный аттрактор (хаос) и т.д. Каждый из этих аттракторов при определённых условиях имеет возможность притянуть к себе образовательную систему в точке бифуркации. В связи с этим в нелинейных ситуациях разветвления путей и выбора желаемой траектории развития особая роль отводится человеку – и как носителю образовательных потребностей, и как субъекту управления. Синергетика, как теория нелинейного управления сложными открытыми системами, предполагает субъективную возможность, прилагая минимальные усилия в нужных точках, добиваться максимальных результатов реализации объективного процесса.

10. Произведена оценка качества региональной сферы профессионального образования как системного объекта с позиций новой образовательной модели.

Чтобы определить наиболее эффективные способы формирования новой образовательной модели, выбрать для этого адекватный инструментарий, необходимо произвести диагностику современного состояния сферы профессионального образования региона, оценить её качество как системного объекта.

Предложенная в диссертации методика диагностирования состояния региональной сферы профессионального образования исходит из того, что потенциальные интегративные свойства системы непрерывного профессионального образования можно рассматривать как своего рода цели, к которым должна стремиться реальная образовательная система, реализующая принцип непрерывности образования. Поэтому они (свойства) могут выступать

в качестве критериев оценки качества региональной сферы образования. Наряду с интегративными свойствами, роль таких критериев могут выполнять те характеристики сферы профессионального образования региона, которые выражают уровень развития данной сферы, её потенциал. В зависимости от того, в какой степени сформированы указанные свойства и характеристики, можно судить о качестве региональной сферы профессионального образования с позиции новой образовательной модели.

Всего выбрано восемь качественных критериев и 42 индикативных показателя, количественно их характеризующих, с помощью которых можно оценить степень сформированности региональной системы непрерывного профессионального образования.

Предложенная методика диагностирования профессионального образования в регионе отличается от традиционной схемы анализа региональной образовательной сферы. Во-первых, система индикативных показателей построена на основе концептуальной модели системы непрерывного профессионального образования; во-вторых, подавляющее большинство отобранных показателей имеет однозначную интерпретацию (позитивную или негативную), то есть более высокое числовое значение показателя свидетельствует о качественном приращении (в лучшую или худшую сторону) той или иной характеристики профессионального образования региона; в-третьих, при оценке состояния и уровня развития профессионального образования фактические значения показателей, характерные для региона, сравниваются не только со средними значениями этих показателей по России, но также и с нормативными уровнями; в-четвёртых, нормативные уровни показателей играют роль минимальных пороговых значений, разделяющих два качественно различных состояния сферы профессионального образования региона – суммативное множество (отсутствие целостности) и системная целостность (система непрерывного профессионального образования).

Нормативные значения показателей определялись экспертным путём, с учётом основных тенденций развития сферы профессионального образования и изменения демографической ситуации в стране в ближайшей перспективе.

В соответствии с предложенной методикой осуществлена диагностика состояния сферы профессионального образования Новосибирской области. Диагностирование проводилось в два этапа. На I этапе рассчитывались значения всех 42 показателей и осуществлялся их анализ. На II этапе по каждому из восьми качественных критериев определялся комплексный

индикатор по формуле:
$$КИ_i = \frac{\sum_{j=1}^n \Pi_j^i}{n},$$

где $КИ_i$ - комплексный индикатор по i-тому критерию; Π_j^i - показатели, применяемые для i-того критерия; n – количество показателей, применяемых для i-того критерия.

Для приведения всех показателей к единой базе был использован метод шкалирования: каждый показатель развития профессионального образования был переведён на шкалу 0-100. За 100 принималось нормативное значение показателя, фактическое же его значение определялось в процентах от данной величины.

Результаты произведённых расчётов комплексных индикаторов (КИ) развития сферы профессионального образования в Новосибирской области и в целом по России можно представить в виде восьмилучевых звёзд, где лучи соответствуют полученным значениям комплексных индикаторов в некотором масштабе (рис. 6).



Рис. 6 Степень сформированности системы непрерывного профессионального образования

1 луч соответствует значениям КИ массовости профессионального образования; 2 – КИ доступности профессионального образования; 3 – КИ результативности профессионального образования; 4 – КИ осмосиативности профессионального образования; 5- КИ гармоничности профессионального образования; 6 – КИ когерентности профессионального образования; 7 – КИ гибкости и динамичности профессионального образования; 8 – КИ прогностичности профессионального образования.

Итоги осуществлённого диагностирования состояния сферы профессионального образования Новосибирской области могут быть интерпретированы однозначно: по качеству непрерывности сфера профессионального образования региона (как, впрочем, и России в целом) представляет собой в настоящее время суммативное множество, то есть совокупность неудовлетворительно взаимодействующих между собой и с социально-экономической средой элементов. Есть множество участников образовательных процессов, но региональную систему непрерывного профессионального образования ещё предстоит во многом сформировать.

11. Определены цели, принципы и основные направления структурно-функциональных преобразований сферы профессионального образования.

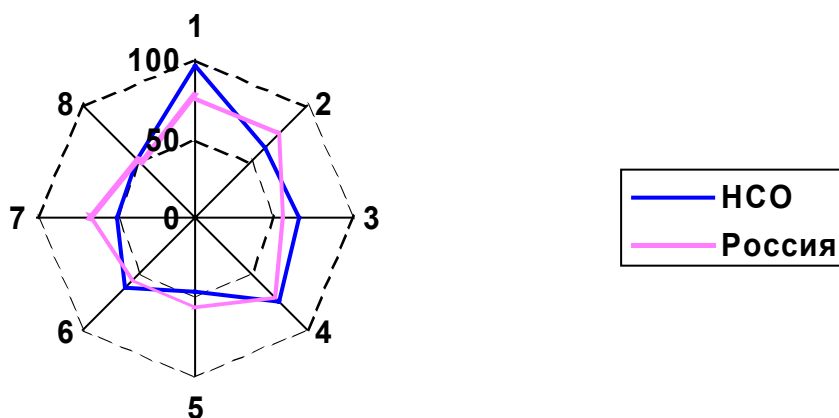
Основой, определяющей процесс трансформации всех составляющих профессионального образования в структурные компоненты системы непрерывного профессионального образования, должны стать структурно-функциональные преобразования образовательной сферы, осуществляемые на базе следующих методологических принципов: системности; развития; самоорганизации; диссипации; преемственности; дополнительности (дихотомии целого). Глобальной (стратегической) целью данных преобразований является формирование новой модели управления профессиональным образованием – гибкой, целенаправленной, экономически эффективной системы государственно-общественного управления, обеспечивающей интенсивное развитие и высокое качество профессионального образования, его вариативность и направленность на удовлетворение образовательных потребностей личности, общества, хозяйствующих субъектов. Данная модель управления образованием должна быть не только адекватной требованиям общего процесса социально-экономического развития страны, но и быть сориентированной на развитие, местные особенности и образовательные запросы конкретного региона.

В диссертации предлагается прогностическая модель управления региональной системой непрерывного профессионального образования (рис. 6).

Данная модель представляет собой укрупнённый механизм функционирования и развития непрерывного профессионального образования региона как сложной открытой социально-экономической системы.

Формирование новой модели управления предполагает запуск следующих взаимосвязанных процессов: а) переориентацию практики управления профессиональным образованием с образовательного процесса как такового на образовательные результаты; б) системную организацию профессионального образования в регионе (интеграция всех структурных компонентов профессионального образования в единое целое, взаимообусловленность каждого образовательного учреждения региона всеми другими и всей системой в целом); в) усиление процесса демократизации управления образованием (оптимальное распределение управленческих полномочий как по вертикали, так и по горизонтали; значительное повышение роли образовательных учреждений в развитии интеграционных процессов в региональной образовательной сфере; последовательная реализация принципа государственно-общественного управления профессиональным образованием) г) утверждение коммуникативно-деятельной позиции профессионального образования в социуме (взаимодействие региональной образовательной системы с социально-экономической средой).

Нацеленность системы управления профессиональным образованием в регионе на образовательные результаты, усиление процесса демократизации управления образованием в единстве всех его форм требуют перехода от жёсткого административно-распорядительного управления к управлению посредством рычагов регулирования. В наибольшей степени перечисленным характеристикам новой модели управления региональной системой

профессионального образования соответствует управление на основе маркетинга, или маркетинговое управление.



Рис. 6 Прогностическая модель управления региональной системой непрерывного профессионального образования

Результативность данной модели управления образовательной системой обеспечивается комплексом условий:

- высоким уровнем целенаправленности управления (направленностью на конечные результаты);
- развитием интеграционных процессов в профессиональном образовании региона;
- наличием гибких структур управления, характеризующихся информационной открытостью своих компонентов (отделов, служб маркетинга) и их активностью во взаимодействии с субъектами внешней среды;

- сбалансированностью процедур горизонтальной и вертикальной координации деятельности субъектов регионального образовательного пространства;
- плодотворным участием представителей профессиональных сообществ и общественных структур в разработке и осуществлении образовательной политики в регионе, в оценке качества предоставляемых образовательными учреждениями услуг;
- взаимосвязью и взаимодействием всех управленческих функций при возрастающем значении маркетинговой функции;
- активной ролью отрицательных и положительных обратных связей в управлении региональной образовательной системой.

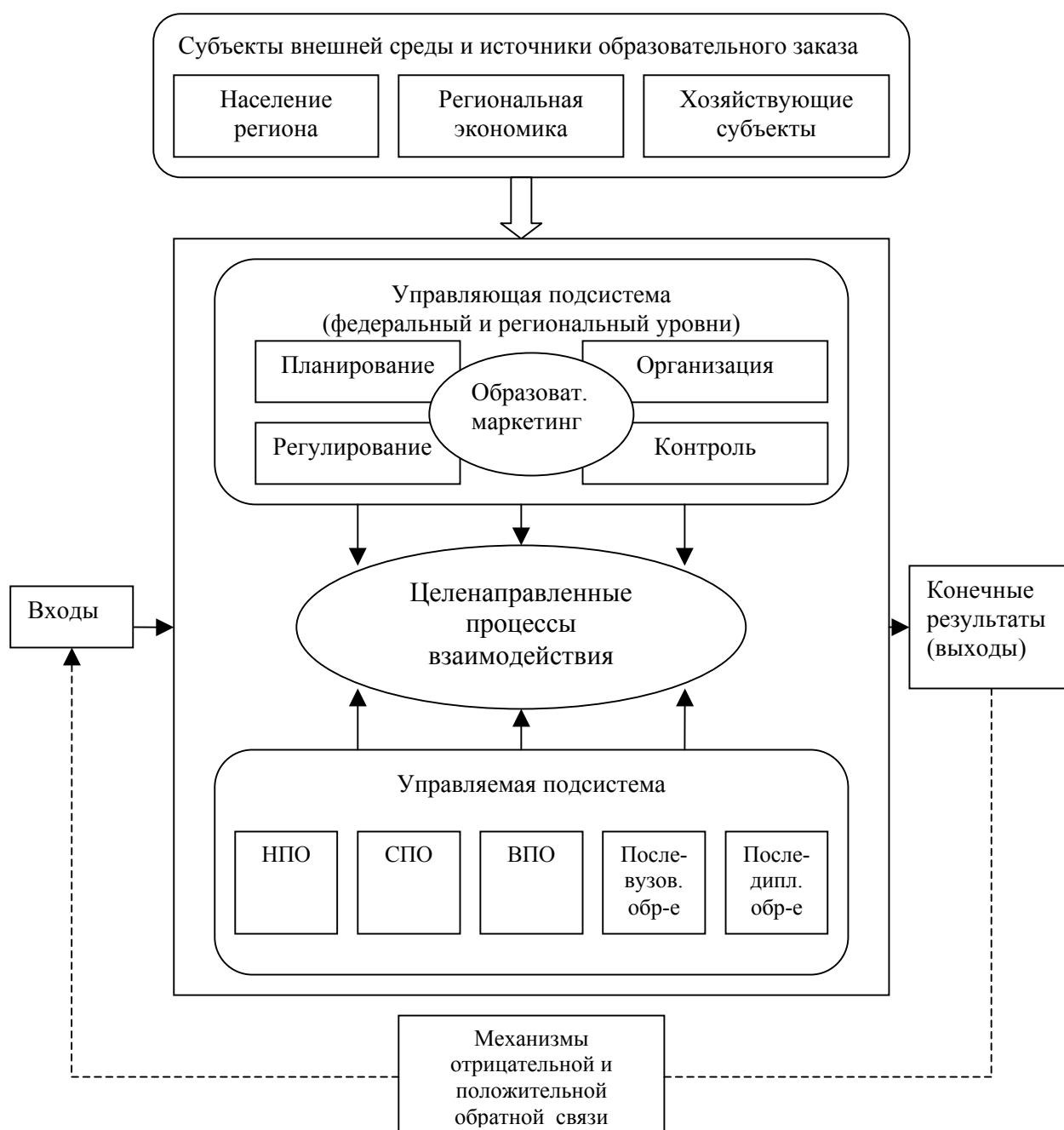
12. Раскрыта роль образовательного маркетинга как инструмента осуществления образовательной политики.

Одним из основных инструментов образовательной политики, воплощающей новую модель управления развитием системы профессионального образования – маркетинговое управление, должен стать по определению образовательный маркетинг.

Использование маркетинговых принципов на различных уровнях управления профессиональным образованием в регионе (федеральном, региональном, местном, уровне интегрированных образовательных комплексов) позволяет субъектам управления: а) накапливать, систематизировать и анализировать информацию об образовательных запросах различных категорий потребителей образовательных услуг, о ситуации на региональном рынке труда, об объёме и структуре предложения образовательных продуктов на рынке образовательных услуг и т.д.; б) синтезировать информацию, моделировать ситуации, прогнозировать социально-экономические изменения (в том числе долгосрочные) в регионе, производить экспертную оценку перспективности тех или иных управленческих решений и действий, разрабатывать стратегию и тактику развития системы профессионального образования, его различных подсистем и форм; в) оптимизировать материальные, финансовые и кадровые ресурсы за счёт интеграции усилий и координации действий производителей образовательных услуг в регионе; г) оценивать качество предоставляемых образовательными учреждениями услуг; д) целенаправленно формировать перспективные образовательные потребности у населения и хозяйствующих субъектов региона. е) достаточно эффективно реализовать потенциал самоорганизации, которым обладает система профессионального образования.

Маркетинговые исследования региональной сферы профессионального образования должны носить не разовый характер, а осуществляться на постоянной основе, в режиме мониторинга. Именно это является необходимым условием эффективности маркетингового управления профессиональным образованием.

13. Обоснованы и раскрыты основные принципы построения новой системы финансово-экономических отношений в сфере профессионального образования.

Оптимальное решение проблемы формирования региональной системы непрерывного профессионального образования требует разработки и реализации эффективных экономических механизмов, обеспечивающих фактически новые принципы и систему финансирования сферы профессионального образования в регионе. Основные принципы, на которых должна строиться система финансово-экономических отношений между субъектами управления региональной системой непрерывного профессионального образования разных уровней, между управленческими структурами и образовательными учреждениями, между субъектами управления и потребителями (непосредственными и конечными) образовательных услуг, наконец, между производителями и потребителями образовательных услуг можно определить следующим образом:

- разделение затрат и усилий между всеми заинтересованными сторонами – государством, работодателями, индивидами – и придание многоканального характера финансированию профессионального образования в регионе;
- сохранение за государством приоритета в финансировании профессионального образования;
- многоуровневый характер бюджетного финансирования региональной системы профессионального образования;
- усиление роли региона в финансировании всех подсистем региональной системы профессионального образования, в том числе высшей школы;
- организация и осуществление финансирования различных подсистем региональной системы профессионального образования на основе нормативного подхода к формированию их ресурсного обеспечения;
- усиление персонифицированного характера бюджетного финансирования профессионального образования.

III. ОСНОВНЫЕ ПОЛОЖЕНИЯ И РЕЗУЛЬТАТЫ ИССЛЕДОВАНИЯ НАШЛИ ОТРАЖЕНИЕ В СЛЕДУЮЩИХ ПУБЛИКАЦИЯХ:

Монографии и учебное пособие

1. Филатов С.А. Формирование системы непрерывного профессионального образования: социально-экономический аспект. – Новосибирск: НГУЭУ, 2004. – 163 с. (10,25 п.л.)
2. Филатов С.А., Сухорукова Н.Г. Непрерывное профессиональное образование в контексте формирующейся экономики, основанной на знаниях. - Новосибирск: НГУЭУ, 2005. – 241 с. (15,1/10,0 п.л.)

3. Удальцова М.В., Сухорукова Н.Г., Филатов С.А. Экономика социальной сферы и её организаций: Учебное пособие. – Новосибирск: НГАЭиУ, 2002. – 186 с. (11,6 п.л./2,5 п.л.)

Статьи и тезисы докладов в рекомендуемых научных журналах и изданиях

4. Филатов С.А. Региональная конкуренция вузов // ЭКО. – 2003. - № 7. – С. 94 – 103. - (0,5 п.л.)

5. Филатов С.А. Региональные модели рынка образовательных услуг // Высшее образование в России. – 2003. - № 5. – С. 33 – 37. - (0,6 п.л.)

6. Филатов С.А., Сухорукова Н.Г. Оценка качества в модели непрерывного образования // Высшее образование в России. – 2005. - № 8. – С. 27 – 37. - (0,8/0,4 п.л.)

7. Сухорукова Н.Г., Филатов С.А. Последипломное профессиональное образование как объект социологического исследования // Высшее образование в России. – 2005. - № 10. – С. 25 – 35. - (0,5/0,25 п.л.)

8. Филатов С.А. Новые подходы к оценке качества образования // Качество и полезность: пути повышения и роста: Материалы международной научно-практической конференции. – Новосибирск: НГАЭиУ, 2002. – С. 198 – 201. - (0,25 п.л.)

9. Филатов С.А., Сухорукова Н.Г. Непрерывное образование: проблема оценки качества // Качество образования: системы управления, достижения, проблемы: Материалы V Международной научно-методической конференции. – Новосибирск: НГТУ, 2003. – Т. II. – С. 61 – 63. - (0,4/0,2 п.л.)

10. Филатов С.А., Сухорукова Н.Г. Качество непрерывного образования как системного объекта // Качество и полезность в экономической теории и практике: Материалы Международной научно-практической конференции. – Новосибирск: НГУЭУ, 2004. – С. 153 – 155. - (0,2/0,1 п.л.)

11. Филатов С.А., Сухорукова Н.Г. Знание как ключевое экономическое благо современного общества // Наука на рубеже тысячелетий: Сборник научн. ст. по материалам Международной конференции. – Тамбов: Изд-во БМА, 2004. – С. 120 – 123. - (0,25/0,15 п.л.)

12. Филатов С.А., Сухорукова Н.Г. Мониторинг качества непрерывного образования // Совершенствование систем управления качеством подготовки специалистов: Материалы Всероссийской научно-метод. конференции. - Красноярск: ИПЦ КГТУ, 2004. – С. 48 – 49. - (0,2/0,1 п.л.)

Статьи и тезисы докладов

13. Филатов С.А. Личные потребности в механизме перераспределения трудовых ресурсов // Управление высвобождением и перераспределением трудовых ресурсов в условиях интенсификации: Сб. науч. тр. – Л.: ЛИЭИ, 1987. – С. 98 – 104. - (0,5 п.л.)

14. Филатов С.А. Рационализация личного потребления как условие активизации человеческого фактора // Перестройка и новое качество экономического роста: Тезисы республиканской конференции молодых ученых-экономистов. – Иркутск: Ирк. гос. ун-т, 1988. – С. 63 – 64. - (0,1 п.л.)

15. Филатов С.А. Проблемы повышения трудовой активности работников // Социально-экономические проблемы повышения эффективности использования трудовых ресурсов: Тезисы докладов к науч.-прак. конф. – Новосибирск: НИСКТ, 1988. – С. 102 – 103. - (0,1 п.л.)
16. Филатов С.А. Воздействие личного потребления на воспроизводство работников: Региональный аспект // Новая советская литература по общественным наукам. – Экономика. – 1990. - № 7. (ИНИОН) – (0,7 п.л.)
17. Филатов С.А., Сухорукова Н.Г. Экономическая культура и развитие рыночных отношений // Социальные науки: пути обновления: Сб. науч. тр. – Новосибирск: НИИХ, 1993. – С. 106 – 116. - (0,7/0,4 п.л.)
18. Филатов С.А., Сухорукова Н.Г. Механизм экономической активности // Человек и рынок: Сб. науч. тр. – Новосибирск: НИИХ, 1994. – С. 87 – 92. - (0,44/0,22 п.л.)
19. Филатов С.А. Стратегия развития человеческих ресурсов: уроки для России // Человек в российском экономическом пространстве: Материалы к научно-практической конференции. – Новосибирск: НГАЭиУ, 1997. – С. 137 – 142. - (0,4 п.л.)
20. Филатов С.А. Формирование работников творческого типа: опыт развитых стран // Общество. Человек. Экономика. Труд. Культура: Материалы Всероссийской научно-прак. конф. Вып.1 – Омск, 1997. – С. 107 – 110. - (0,2 п.л.)
21. Филатов С.А. Необходимость и основные направления реализации политики управления человеческими ресурсами // Научные записки НГАЭиУ. 1996. – Новосибирск: НГАЭиУ, 1997. – С. 45 – 47. - (0,4 п.л.)
22. Филатов С.А. Формирование новой модели развития и использования человеческих ресурсов // Вопросы труда в условиях реструктуризации экономики: Тезисы межрегиональной науч.-прак. конф. – Новосибирск: НГАЭиУ, 1999. – С. 10 – 13. - (0,25 п.л.)
23. Филатов С.А. Человеческие ресурсы в контексте реформирования российской экономики // Научные записки НГАЭиУ. 1997-1998. – Новосибирск: НГАЭиУ, 1999. – С. 83 – 86. - (0,5 п.л.)
24. Филатов С.А. Человеческий капитал в стратегии возрождения России // Качество жизни населения – основа и цель экономической стабилизации и роста: Труды междуна. науч. конф. Часть II. – Орел: ОрелГТУ, 1999. – С. 68 – 71. - (0,25 п.л.)
25. Филатов С.А., Сухорукова Н.Г. Исследование социально-экономических процессов на основе модели экономического поведения // Социальные приоритеты и механизмы их реализации: Материалы научной сессии преподавателей НГАЭиУ. – Новосибирск: НГАЭиУ, 1999. – С. 25 – 34. - (0,5/0,25 п.л.)
26. Филатов С.А. Качество высшего образования и государственные образовательные стандарты // Научные записки НГАЭиУ. – Новосибирск: НГАЭиУ, 2001.- Вып. 4. – С. 125 – 129. - (0,5 п.л.)

27. Филатов С.А. Экономика, основанная на знаниях: новый ориентир для России // Социальные взаимодействия в транзитивном обществе. – Новосибирск: НГАЭиУ, 2002. – Вып. IV. – С. 262 – 270. - (0,6 п.л.)
28. Филатов С.А. Непрерывное образование – объективный императив XXI века // Научные записки НГАЭиУ. – Новосибирск: НГАЭиУ, 2002. – Вып. 2. – С. 205 - 215. - (1 п.л.)
29. Филатов С.А., Сухорукова Н.Г. Совершенствование управления вузом на основе маркетингового подхода // Управление образовательными системами и процессами: Материалы региональной научно-методической конференции. – Томск – Новосибирск: Томский ЦНТИ, 2003. – С. 7 – 11. - (0,4/0,2 п.л.)
30. Филатов С.А., Сухорукова Н.Г. Поведение потребителей образовательных услуг вузов // Социальные взаимодействия в транзитивном обществе: Сб. науч. тр. – Новосибирск: НГАЭиУ, 2003. – Вып. V. – С. 285 – 294. - (0,6/0,3 п.л.)
31. Филатов С.А. Региональная конкуренция вузов // Университеты как фактор формирования человеческого капитала / Под общ. ред. В.В. Чекмарева, А.Р. Наумова. – Кострома: КГУ, 2003. – С. 135 – 143. - (0,6 п.л.)
32. Филатов С.А. Российская система образования в контексте общемировых тенденций // Научные записки НГАЭиУ. – Новосибирск: НГАЭиУ, 2003. – Вып. 2. – 196 – 205. - (1 п.л.)
33. Филатов С.А., Сухорукова Н.Г. Проблемы последиplomного образования в современной России // Социальные взаимодействия в транзитивном обществе. – Новосибирск: НГАЭиУ, 2004. – Вып. VI. – С. 128 – 137. - (0,8/0,4 п.л.)
34. Филатов С.А. О формировании региональной системы непрерывного профессионального образования // Экономические чтения: Доклады региональной научн.-практ. конференции. – Томск: ТГУ, 2004. – Вып. 6. – С. 54 – 58. – (0,25 п.л.)
35. Филатов С.А. Высшие учебные заведения на региональных рынках образовательных услуг // Социальные взаимодействия в транзитивном обществе. – Новосибирск: НГУЭУ, 2004. – Вып. 1. (7) – С. 158 – 165. - (0,5 п.л.)
36. Сухорукова Н.Г., Филатов С.А. Последиplomное образование: опыт социологического исследования // Социальные взаимодействия в транзитивном обществе. – Новосибирск: НГУЭУ, 2005. – Вып. 2. (8) – С. 67 – 75. - (0,6/0,3 п.л.)